

MODEL MPD-50

スライドレール製造設備
SLIDE RAIL FORMING MILL



驚異の高精度化を実現!

冷間ロール成形で、製品精度±0.015mm以内
特殊圧延ロールの採用により、従来不可能とされていたスライドレールの溝寸法精度を、±0.015mm以内で成形できます。また、専用の走間切断プレスによりスライドレールは高精度、高能率で切断されます。

Realize marvelous high accuracy!

Product accuracy is within ±0.015mm by cold roll forming.

Using the special rolling roll makes it possible to form the slide rail with groove size accuracy within ± 0.015mm that had been impossible in the past. Moreover, slide rail is cut using exclusive flying cutting press. with high accuracy and high efficiency by using



MORI MACHINERY CORPORATION

スライドレール製造設備
SLIDE RAIL FORMING MILL

MODEL MPD-50

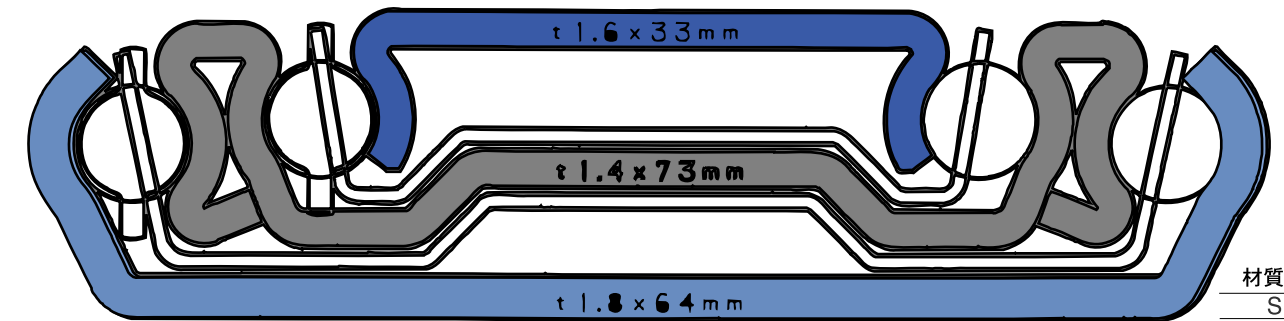

材質 Material
SPCC

3連式スライドレール主仕様 3 CONTINUOUS SLIDE RAIL MAIN SPECIFICATION

	成形段数 Forming Stand Quantity	成形速度 Forming Speed	切断長 Cutting Length
 アウターレール OUTER RAIL	12	MAX.10m/min	100~1000mm
 センターレール CENTER RAIL	20	MAX.8m/min	100~1000mm
 インナーレール INNER RAIL	12	MAX.10m/min	100~1000mm

標準配置図 (アウターレール) STANDARD ARRANGEMENT (OUTER RAIL)

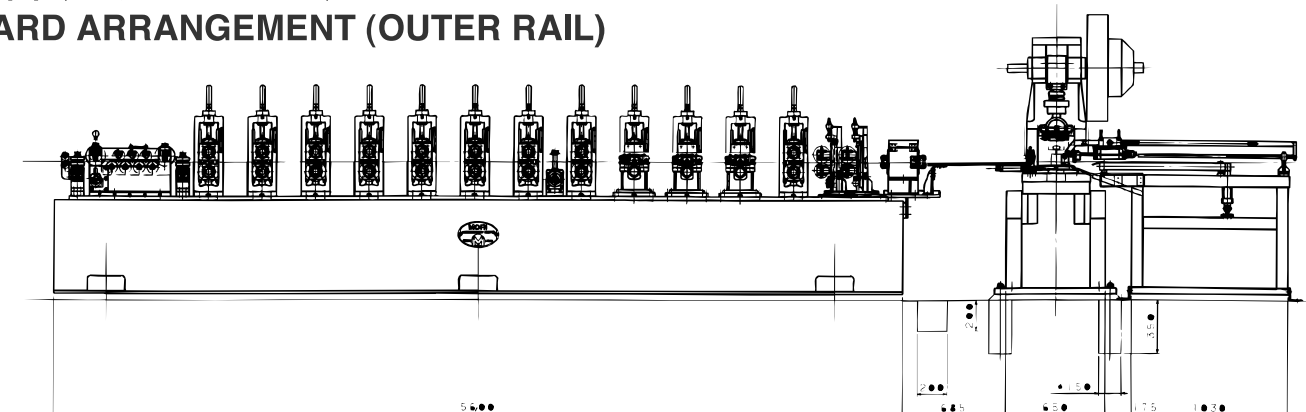

 MORI MACHINERY CORPORATION

Head office & Factory
1086 Oku, Aida-cho, Aida-gun, Okayama, 701-2605 JAPAN
Telephone: 08687-4-3618
Fax: 08687-4-3610
Tokyo office
Daini-Misu bldg., 5-20-10 Kamata, Ota-ku, Tokyo, 144-0052 JAPAN
Telephone: 03-3732-8771 ~2 Fax: 03-3738-1144

モリマシナリー株式会社

本社・工場 〒701-2605 岡山県英田郡英田町奥1086
成形ロール事業部 TEL.(08687)4-3131(代) FAX.(08687)4-2407
天神第二工場 〒701-2605 岡山県英田郡英田町奥318-1
成形機事業部 TEL.(08687)4-3618(代) FAX.(08687)4-3610
東京営業所 〒144-0052 東京都大田区蒲田5-20-10第2美須ビル
TEL.(03)3732-8771 FAX.(03)3738-1144
大阪出張所 〒560-0054 大阪府豊中市桜ノ町5-1-12
TEL.(06)843-9513 FAX.(06)843-9413
名古屋出張所 〒482-0003 愛知県岩倉市曾野町下街道662-203号
TEL.(0587)38-6590 FAX.(0587)38-6591